

D Schienensysteme

1.05 ASS

F Systèmes de rail

1.05 ASS

E Track Systems

1.05 ACE



1.05 ASS / ACE

Die leichte Vorhangschiene für die Festmontage

ASS ist eine Vorhangschiene für leichte Vorhänge bis 4 m Höhe.

Bitte beachten:

- Das System ist nur zur Festmontage geeignet.
- Es ist **nicht** für motorische Antriebe ausgelegt.

Vorhangzugvarianten:

- Schleuderschiene.
- Seitliche Seilführung.

Abbildungen:

- 1 Schienenschnitt.
- 2 Schienenschnitt mit Laufwagen.
- 3 Auch für die Spax-Montage auf Holzdecken geeignet.

Le rail léger pour une installation fixe

ASS est un rail léger pour des rideaux jusqu'à 4 m de hauteur.

Nota bene :

- Le système se prête exclusivement à une installation fixe.
- Il **n'est pas** conçu pour un entraînement motorisé.

Variantes de manoeuvre de rideau :

- Entraînement au jeté.
- Entraînement par guidage de drisse latéral.

Images :

- 1 Coupe du rail.
- 2 Coupe du rail avec chariot.
- 3 Se prête bien à un montage direct sur support en bois.

Light Duty Curtain Track for Permanent Installations

ACE: A track for lightweight curtains up to 4 m / 13'1" high.

Please note:

- For permanent installations only.
- **Not** suitable for motor-operation.

Curtain track options:

- Walk-along track.
- Side cord operation.

Images:

- 1 Track section.
- 2 Track section with runner.
- 3 Well suited for direct mounting on wood.



ASS / ACE

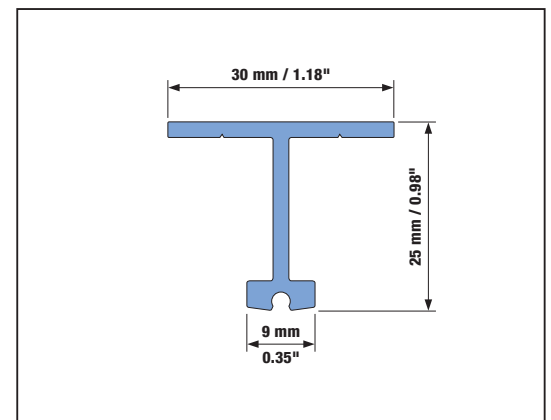

1 Maßstab / Echelle / Scale 1:1

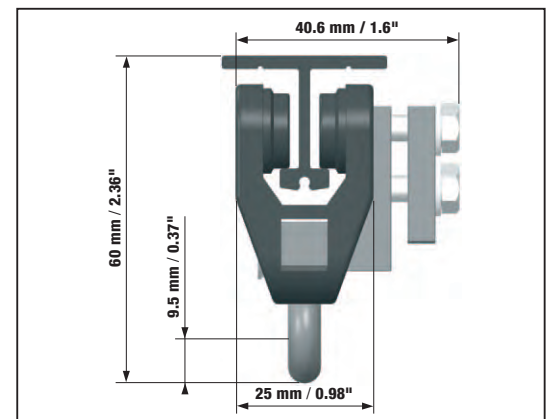

2

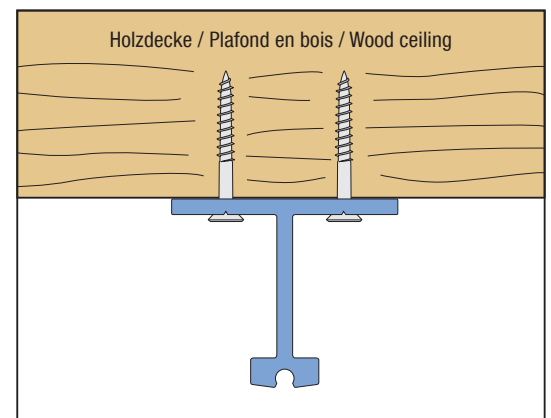

3

Technische Daten

Schiene:

- Eigengewicht 340 g/lfm
- Einzellänge 6,0 m
- Max. Spannweite 1,0 m
- Min. Biegeradius 250 mm

Belastbarkeit, Spannweite 1 m:

- Verteilte Last 30 kg
- Punktlast 20 kg

Tragkraft:

- Zugwagen 4 kg
- 2-Rad-Laufwagen 2 kg

Données techniques

Rail :

- Poids 340 g/ml
- Longueur des éléments 6,0 m
- Portée max. 1,0 m
- Rayon cintrage mini. 250 mm

Charge rail, portée 1 m :

- Charge répartie 30 kg
- Charge ponctuelle 20 kg

Charge chariots :

- Chariot conducteur 4 kg
- Chariot simple 2 kg

Technical Data

Track:

- Weight 3.6 oz/ft
- Length of section 19'8"
- Max. distance between suspensions 3'3"
- Min. curve radius 9.8"

Load capacity, 3'3":

- Uniformly distributed load 66 lbs
- Midspan point loading 44 lbs

Load capacity:

- Master Runner 8.8 lbs
- 2-Wheel Runner 4.4 lbs

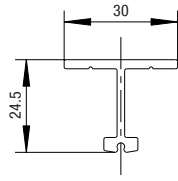

ASS

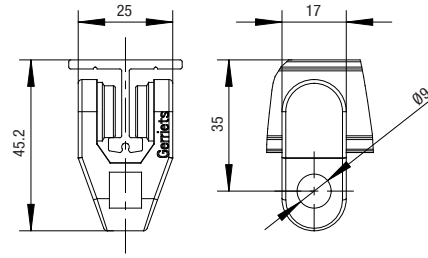

2-Rad-Laufwagen / Chariot simple / 2-Wheel Runner
= LW

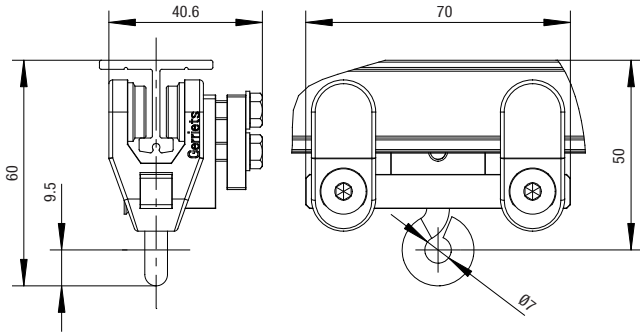

Zugwagen / Chariot conducteur / Master Runner
= ZW

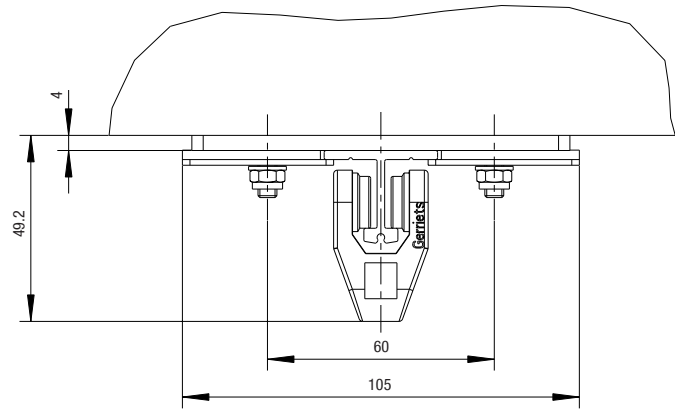

Deckenmontageplatte / Fixation plafond / Ceiling Mounting Plate

1.05 ASS / ACE

Schleuderschiene

Schleuderschienen nennt man alle Schienensysteme ohne Seiltrieb. Zum Öffnen oder Schließen werden die zu bewegenden Teile von Hand gezogen.

Einfachste Art der Vorhangöffnung oder der Bewegung von z.B. Kulissen an einer Vorhangschiene.

Rail au jeté

On appelle „rail au jeté“ tout système de rail sans drisse de manoeuvre. L'ouverture / fermeture du rideau s'effectue à la main.

C'est le type d'entraînement le plus simple pour rideaux ou éléments de décor.

Walk-Along Track

Walk-along track system without motor operation. Manually opening and closing.

The basic system to open and close curtains or to move scenery along a track.



3105 9115

Verbindungsstift (nicht sichtbar) / Goujon de raccord (non visible) / Joint Pin (not shown)

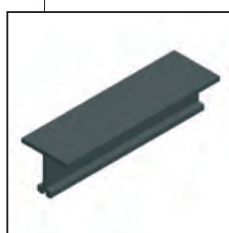
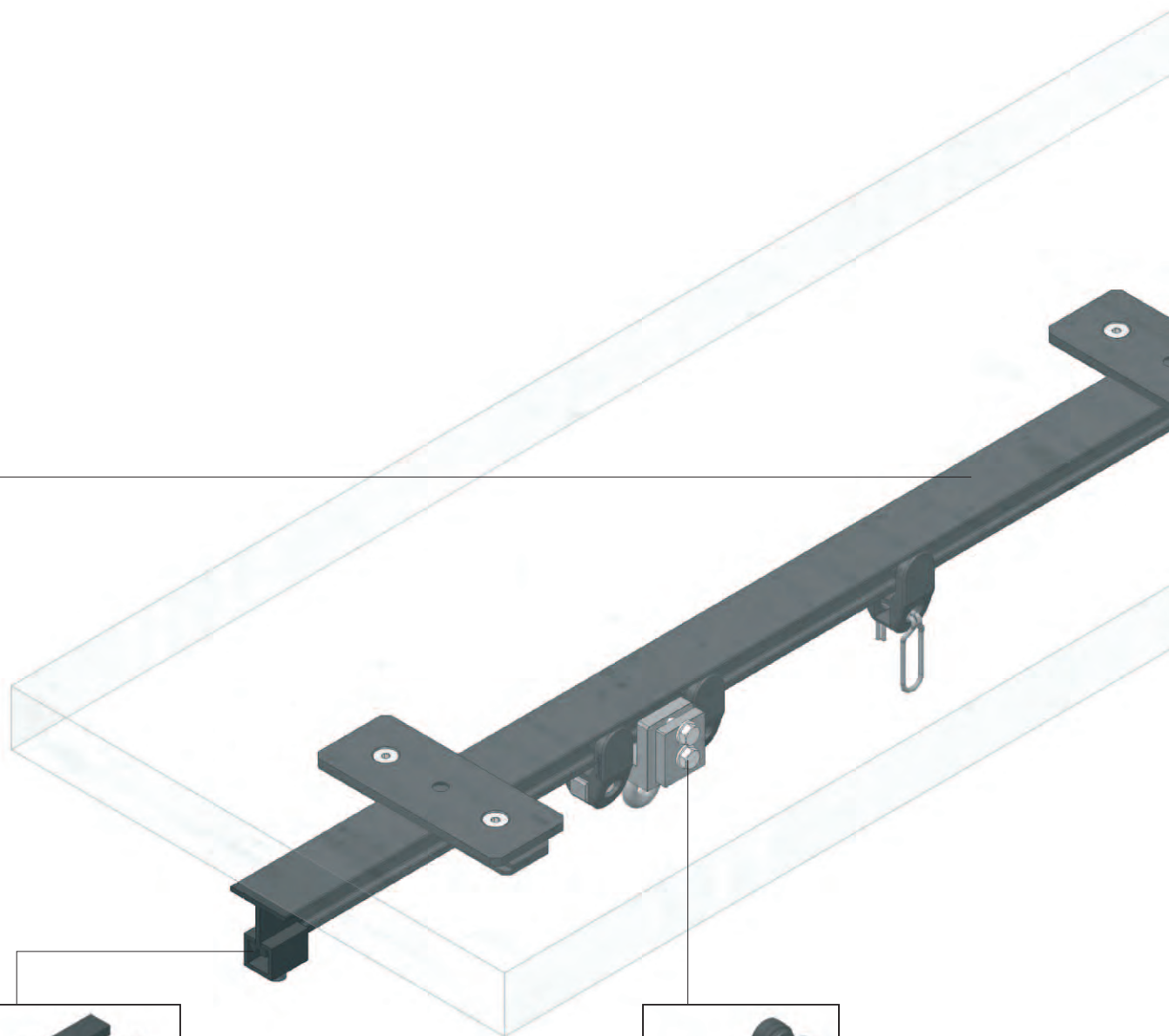

3105 101-
Schiene gerade, schwarz oder natur eloxiert / Rail droit, noir ou alu anodisé / Track, straight, black or clear anodized

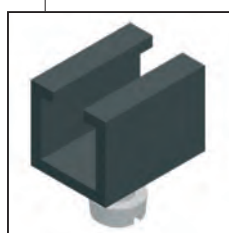

3105 0031
Feststeller / Arrêt / End Stop

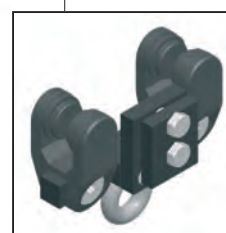

3105 0011
Zugwagen / Chariot conducteur / Master Runner

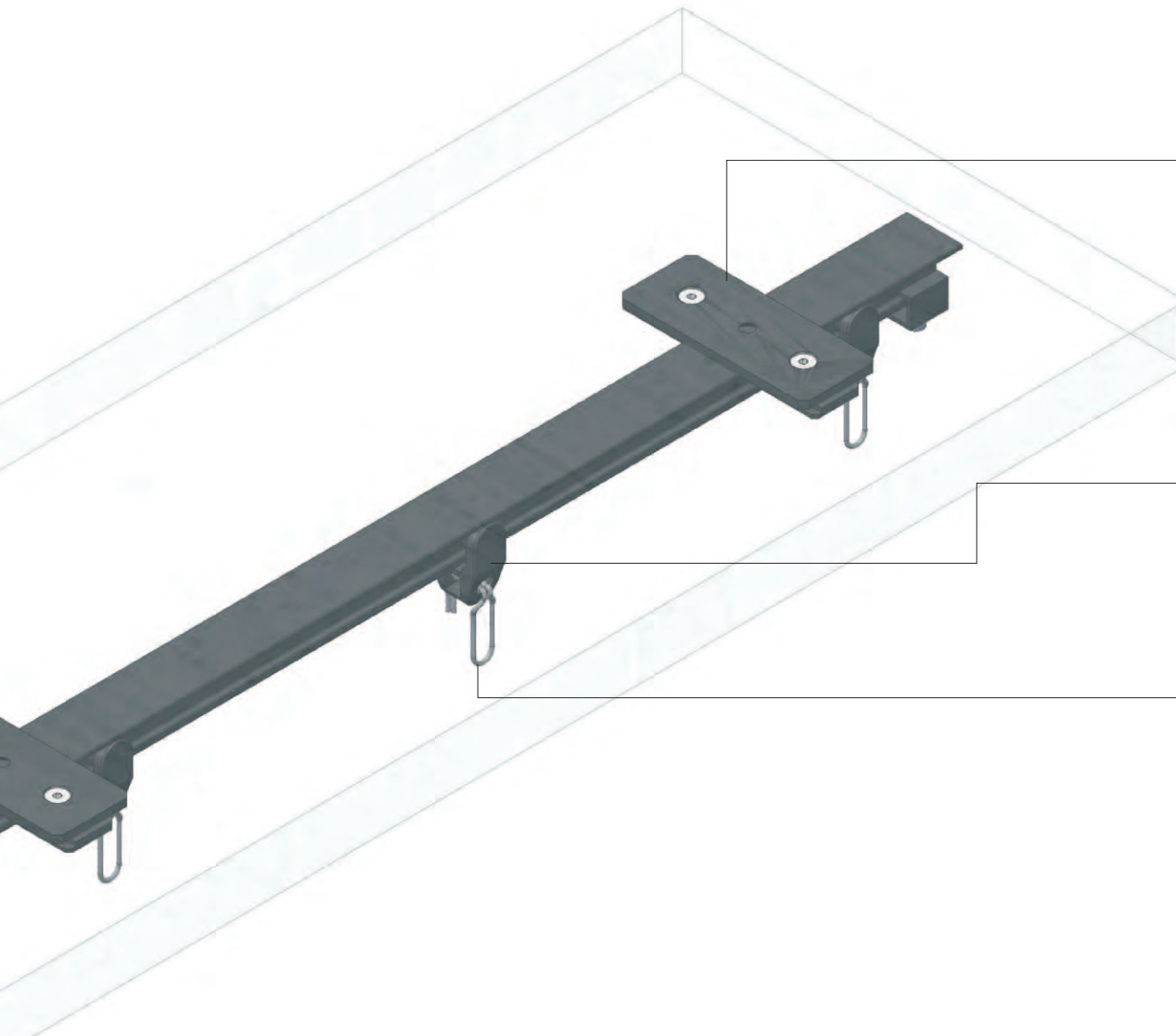

3100 8021
Deckenmontageplatte,
schwarz / Fixation plafond,
noir / Ceiling Mounting
Plate, black



3105 0021
2-Rad-Laufwagen / Chariot
simple / 2-Wheel Runner



3105 9012
Vorhanghaken / Crochet
pour rideau / Curtain Hook

Die Angaben zu den möglichen Antriebsarten dienen zur Orientierung und müssen im Einzelfall geprüft werden / Les informations données au sujet des différents types d'entraînement ne sont qu'indicatives, et doivent être vérifiées au cas par cas / Possible methods of operation are listed as examples only; whether a particular method will function must be determined on a case-by-case basis.

Mögliche Antriebe / Types d'entraînement / Methods of operation

Schleuderschiene / Patience au jeté / Walk-Along Track

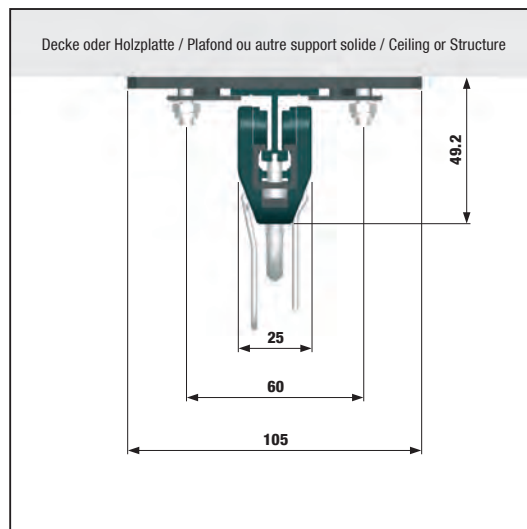

Vorderansicht / Vue en coupe / End View

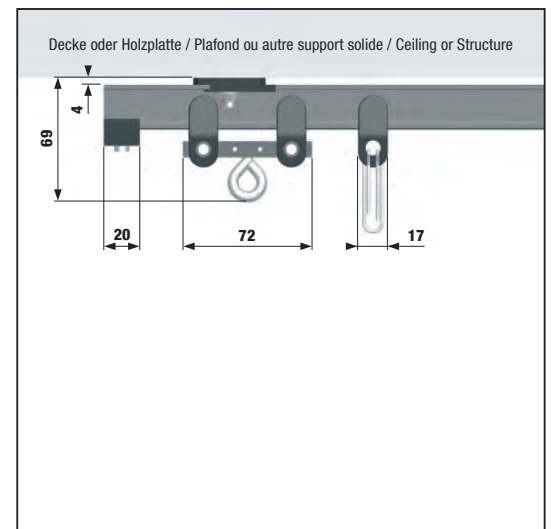

Seitenansicht / Vue de face / Side View

1.05 ASS / ACE

Seitliche Seilführung

Die seitliche Seilführung ist die einzig mögliche Seilführungsvariante beim ASS Schienensystem.

Zu beachten ist bei der seitlichen Seilführung folgender Punkt:
Nur für einläufige, gerade Schienenanlagen bis 12 m Länge geeignet.

Guidage de drisse latéral

Le guidage de drisse latéral est la seule variante de guidage de drisse possible pour le système ASS.

Cette configuration est uniquement adaptée pour patiences droites d'une longueur maximale de 12 m.

Side Cord Operation

Gerriets ACE track is a side rope operated system.

Please note:
Only for straight, single track configurations up to 12 m (40').



3105 9115
Verbindungsstift (nicht sichtbar) / Goujon de raccord (non visible) / Joint Pin (not shown)



3105 9012
Vorhanghaken / Crochet pour rideau / Curtain Hook



3105 0051
Seilstützrolle / Poulie de guidage vertical / Rope Guide Pulley

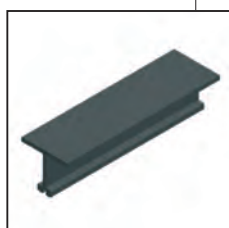

3105 101-
Schiene gerade, vorgebohrt, schwarz oder natur eloxiert / Rail droit, prépercé, noir ou alu anodisé / Track, straight, predrilled, black or clear anodized



3105 0141
Seilführungsrolle / Poulie de guidage horizontal / Rope Guide Pulley



3100 0121
Umlenkrolle, einfach / Poulie de renvoi simple / Single Return Pulley

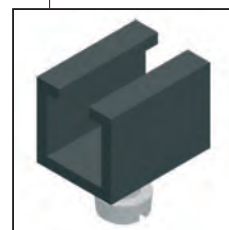

3105 0031
Feststeller / Arrêt / End Stop



3105 0021
2-Rad-Laufwagen / Chariot simple / 2-Wheel Runner

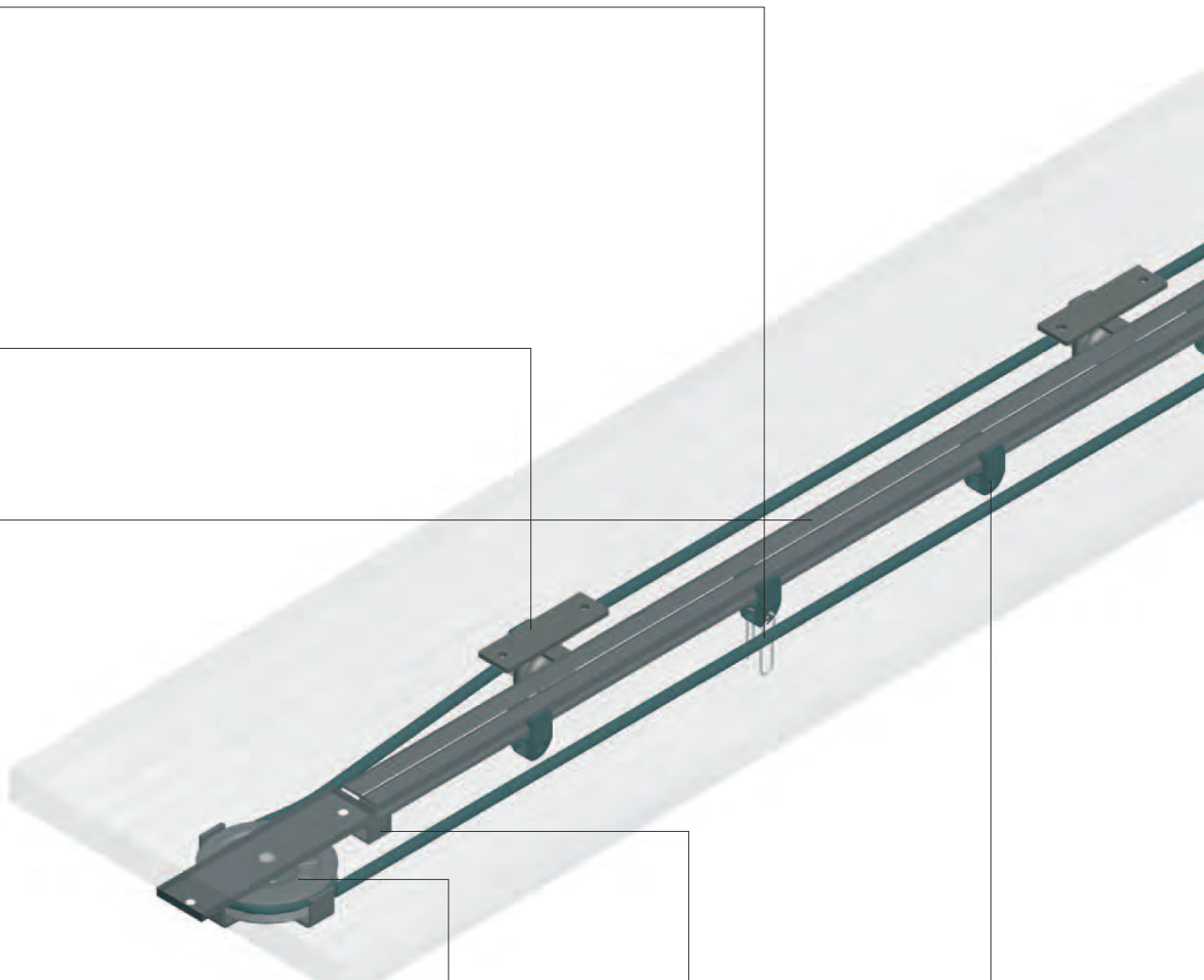

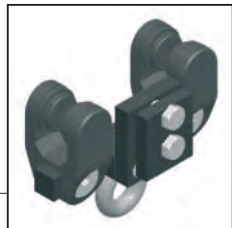
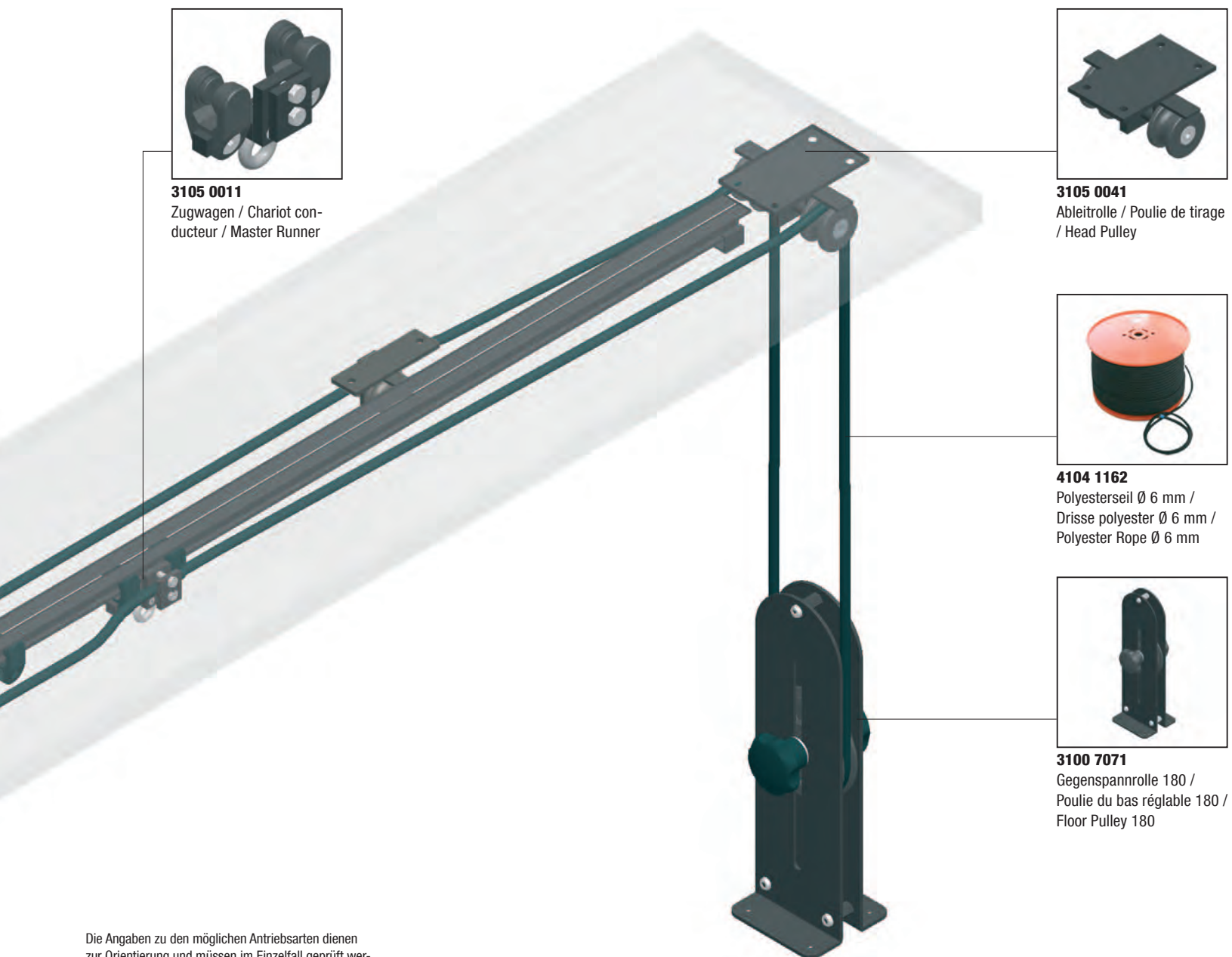

3105 0011
Zugwagen / Chariot conducteur / Master Runner

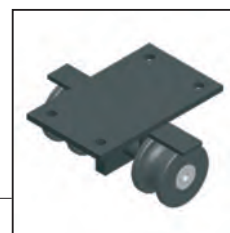

3105 0041
Ableitrolle / Poulie de tirage / Head Pulley





4104 1162
Polyesterseil Ø 6 mm / Drisse polyester Ø 6 mm / Polyester Rope Ø 6 mm



3100 7071
Gegenspannrolle 180 / Poulie du bas réglable 180 / Floor Pulley 180

Die Angaben zu den möglichen Antriebsarten dienen zur Orientierung und müssen im Einzelfall geprüft werden / Les informations données au sujet des différents types d'entraînement ne sont qu'indicatives, et doivent être vérifiées au cas par cas / Possible methods of operation are listed as examples only; whether a particular method will function must be determined on a case-by-case basis.

Mögliche Antriebe / Types d'entraînement / Methods of operation
Handseilantrieb / Par drisse et poulie du bas / Floor Pulley 
HAND-DRIVE / Par Trac-Drive manivelle / Hand Crank 
ROPE-DRIVE / Par Trac-Drive corde-chanvre / Hemp Rope Adapter Pulley 

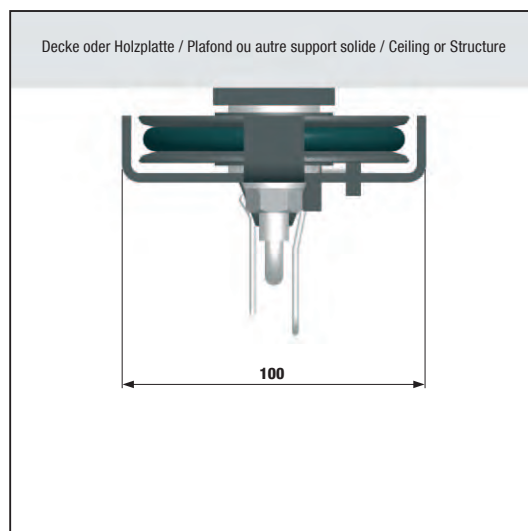

Vorderansicht / Vue en coupe / End View

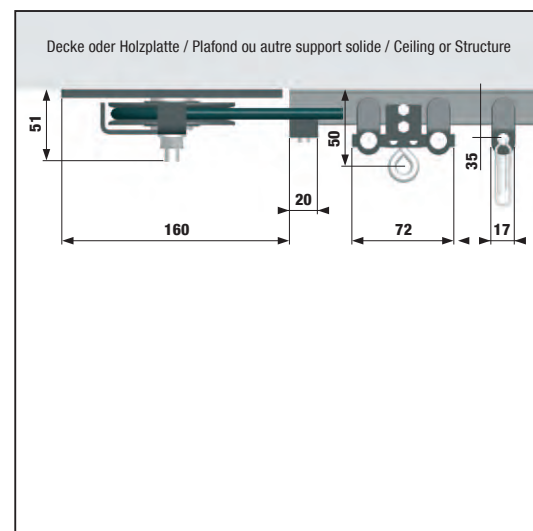

Seitenansicht / Vue de face / Side View

1.05 ASS / ACE: Schleuderschiene / Patience au jeté / Walk Along Track

1.05

Schiene gerade

- Alu-Strangguss aus ALMgSi 0,5 F22.
- Verbindung mit Stahlstiften.

Rail droit

- Profilé alu ALMgSi 0,5 F22.
- Raccord par goujons.

Track, Straight

- Extruded Aluminium profile ALMgSi 0,5 F22.
- Steel pin connection.

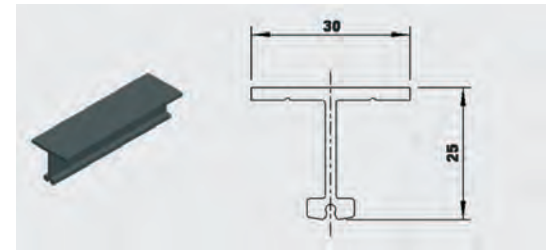

Art. / Réf.	Farbe	Coloris	Colour	cm		g/m
3105 1011	schwarz eloxiert	noir anodisé	black anodized	Länge /	600	340
3105 1012	natur eloxiert	alu anodisé	clear anodized	Longueur /	600	340
3105 1021	Sonderlänge, schwarz eloxiert	Coupe sur mesure, noir anodisé	cut length, black anodized	Length	max. 600	340
3105 1022	Sonderlänge, natur eloxiert	Coupe sur mesure, alu anodisé	cut length, clear anodized		max. 600	340

Schiene gerade

- Technische Beschreibung: siehe Schiene gerade.
- Bohrungen im oberen Quersteg alle 20 cm.

Rail droit

- Descriptif technique : voir rail droit.
- Perçage en partie haute tous les 20 cm.

Track, Straight

- Technical Technical details: see track, straight.
- Predrilled holes in top of track in 20 cm increments.

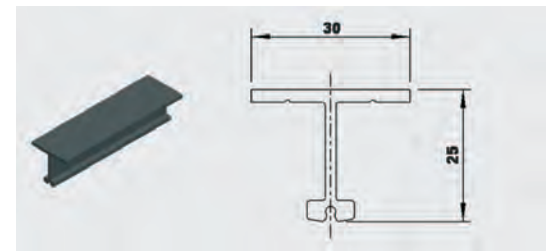

Art. / Réf.	Farbe	Coloris	Colour	cm		g/m
3105 1013	schwarz eloxiert	noir anodisé	black anodized	Länge /	600	340
3105 1014	natur eloxiert	alu anodisé	clear anodized	Longueur /	600	340
3105 1023	Sonderlänge, schwarz eloxiert	Coupe sur mesure, noir anodisé	cut length, black anodized	Length	max. 600	340
3105 1024	Sonderlänge, natur eloxiert	Coupe sur mesure, alu anodisé	cut length, clear anodized		max. 600	340

Schiene gebogen - mit Ansatz

- Technische Beschreibung: siehe Schiene gerade.
- 1/4 Kreis, 90° Bogen.

Rail cintré - avec amorce

- Descriptif technique : voir rail droit.
- 1/4 De cercle, 90°.

Track, Curved - with Splice

- Technical Technical details: see track, straight.
- 1/4 circle, 90° curve.

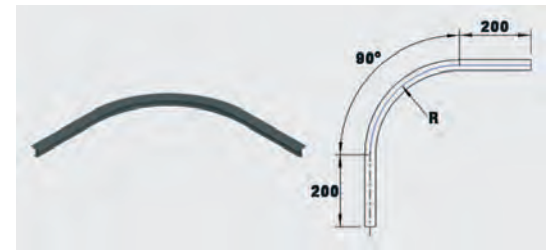

Art. / Réf.	Farbe	Coloris	Colour	Radius / Rayon	cm		g
3105 1041	schwarz eloxiert	noir anodisé	black anodized		25		270
3105 1042	natur eloxiert	alu anodisé	clear anodized		25		270
3105 1061	schwarz eloxiert	noir anodisé	noir anodisé		50		403
3105 1062	natur eloxiert	alu anodisé	clear anodized		50		403
3105 1081	schwarz eloxiert	noir anodisé	noir anodisé		100		670
3105 1082	natur eloxiert	alu anodisé	clear anodized		100		670
3105 1101	Sonderbogen, schwarz eloxiert	Cintre sur mesure, noir anodisé	custom curve, black anodized		-		-
3105 1102	Sonderbogen, natur eloxiert	Cintre sur mesure, alu anodisé	custom curve, clear anodized		-		-

TECHNIC

1.05 ASS / ACE: Schleuderschiene / Patience au jeté / Walk Along Track

Schiene gebogen - mit Ansatz, vorgebohrt

- Technische Beschreibung: siehe Schiene gerade.
- Bohrungen im oberen Quersteg alle 20 cm.
- 1/4 Kreis, 90° Bogen.

Rail cintré - avec amorce, prépercé

- Descriptif technique : voir rail droit.
- Perçage en partie haute tous les 20 cm.
- 1/4 De cercle, 90°.

Track, Curved - with Splice, Predrilled

- Technical Technical details: see track, straight.
- Predrilled holes in top of track 20 cm on center.
- 1/4 circle, 90° curve.

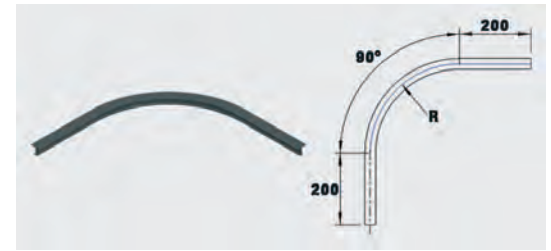

Art. / Réf.	Farbe	Coloris	Colour	Radius / Rayon	cm		g
3105 1043	schwarz eloxiert	noir anodisé	black anodized		25		270
3105 1044	natur eloxiert	alu anodisé	clear anodized		25		270
3105 1063	schwarz eloxiert	noir anodisé	noir anodisé		50		403
3105 1064	natur eloxiert	alu anodisé	clear anodized		50		403
3105 1083	schwarz eloxiert	noir anodisé	noir anodisé		100		670
3105 1084	natur eloxiert	alu anodisé	clear anodized		100		670
3105 1103	Sonderbogen, schwarz eloxiert	Cintre sur mesure, noir anodisé	custom curve, black anodized	-	-		-
3105 1104	Sonderbogen, natur eloxiert	Cintre sur mesure, alu anodisé	custom curve, clear anodized	-	-		-

Verbindungsstift, 10er Set

- Stahlstift Ø 2 mm.
- Zum passgenauen Zusammenfügen der Schienenteile.

Goujon de raccord, kit 10 pièces

- Goujon acier Ø 2 mm.
- Raccord parfait entre les rails à l'aide de goujons.

Joint Pin, 10 per Pack

- Steel pin Ø 2 mm.
- For precise track connection.

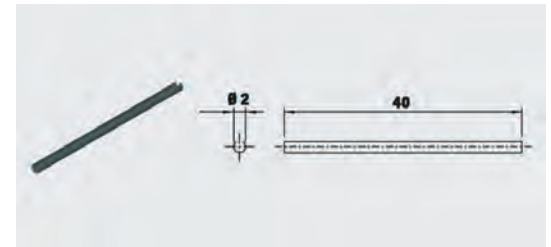

Art. / Réf.	Farbe	Coloris	Colour			g
3105 9115	schwarz	noir	black			10

Schienenverbinder

- Zur Verwendung als Schienenverbinder bei Wandarmmontage.

Raccord de rail

- A utiliser comme raccord de rail dans le cas d'un montage mural.

Track Splice

- Track splice for use with wall mount brackets.



Art. / Réf.	Farbe	Coloris	Colour			g
3105 0061	schwarz eloxiert	noir anodisé	black anodized			47
3105 0062	natur eloxiert	alu anodisé	clear anodized			47

2-Rad-Laufwagen

- Für gerade und gebogene Schiene.
- In Verbindung mit Bühnenband: ca. alle 15 - 20 cm 1 Laufwagen.

Chariot simple

- Pour rails droits et cintrés.
- Utilisation avec ruflette et crochets : 1 chariot env. tous les 15 - 20 cm.

2-Wheel Runner

- For straight and curved track sections.
- In use with curtain hook tape: approx. 1 runner every 15 -20 cm.

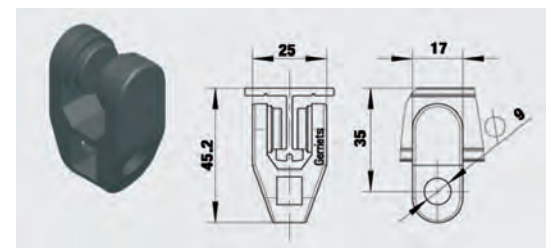

Art. / Réf.	Farbe	Coloris	Colour		kg		g
3105 0021	schwarz	noir	black	Tragkraft / Charge / Load Capacity	2		10

Feststeller

- Als Endstopp.
- Mit Schraube zur Fixierung.

Arrêt

- Butée.
- Vis pour positionnement et fixation.

End Stop

- With screw.

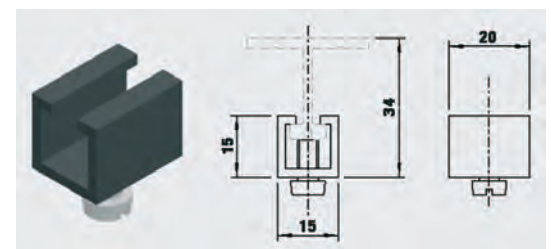

Art. / Réf.	Farbe	Coloris	Colour			g
3105 0031	schwarz	noir	black			10

1.05 ASS / ACE: Schleuderschiene / Patience au jeté / Walk Along Track

1.05

Deckenmontageplatte

- Zur Montage der Schiene an Decken oder Unterkonstruktionen.
- Mit Ausgleichsbereich für nicht-fluchtende Bohrungen: +/- 4 mm.
- Mit Senkbohrung für 6er Schraube.

Fixation plafond

- Pour montage direct au plafond, ou sur autres supports solides.
- Marge de réglage horizontal : +/- 4 mm.
- Perçage central Ø 6 mm .

Ceiling Mounting Plate

- For ceiling/surface mounting.
- Adjustment area: +/- 4 mm.
- With hole to accept 6 mm screw.

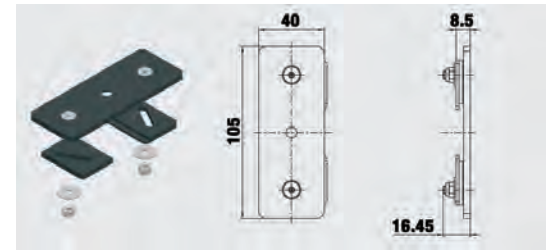

Art. / Réf.	Farbe	Coloris	Colour	kg	g
3105 8021	schwarz	noir	black	38	185
3105 8022	silber	argent	silver		185

Vorhanghaken

- Gebogen aus V4A-Stahl.
- Auch bei imprägnierten Textilien korrosionsbeständig.

Crochet pour rideau

- Acier.
- Anti-corrosion, même en contact avec textiles ignifugés.

Curtain Hook

- V4A steel.
- Corrosion resistant.

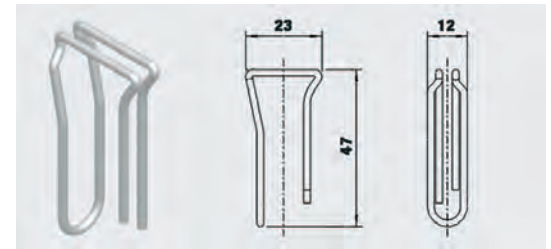

Art. / Réf.	Farbe	Coloris	Colour	kg	g
3105 9012	silber	argent	silver		5

1.05 ASS: Seitliche Seilführung: zusätzlich benötigte Teile zur Schleuderschiene / Guidage de drisse latéral - accessoires complémentaires / Side Cord Operation: Additional Parts Required

Zugwagen

- Mit 4 Tragrollen.
- Mit Klemmplatte zur Zugseilaufnahme.

Chariot conducteur

- 4 roulettes supérieures.
- Platine pour fixation de drisse.

Master Runner

- With 4 load bearing wheels.
- With rope attachment bracket.

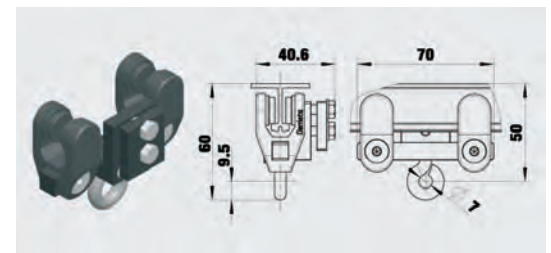

Art. / Réf.	Farbe	Coloris	Colour	kg	g
3105 0011	schwarz	noir	black	4	160

Ableitrolle

- Führt Zugseil und rücklaufendes Seil nach unten ab.
- Für ein- und zweiläufige Anlagen.
- Kugelgelagert.
- Bis max. Ø 8 mm Seil.

Poulie de tirage

- Conduit la drisse vers le bas.
- Pour patience monorail ou en 2 parties.
- Sur roulement à billes.
- Pour drisse Ø 8 mm max.

Head Pulley

- Diverts operating rope to floor.
- For single and double track systems.
- Ball bearing.
- For rope up to Ø 8 mm.

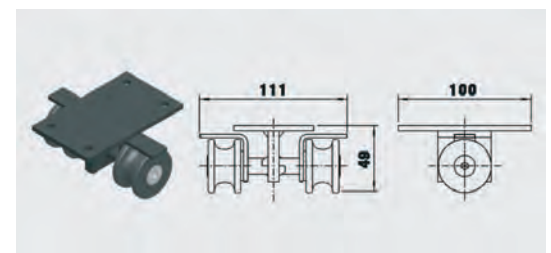

Art. / Réf.	Farbe	Coloris	Colour	mm	g
3105 0041	schwarz	noir	black	Ø 25	445

Umlenkrolle, einfach

- Lenkt Zugseil am Schienenende um.
- Kugelgelagert.
- Bis max. Ø 8 mm Seil.

Poulie de renvoi simple

- Renvoie la drisse en fin de rail.
- Sur roulement à billes.
- Pour drisse Ø 8 mm max.

Single Return Pulley

- Returns operating rope at the end of the track.
- Ball bearing.
- For rope up to Ø 8 mm.

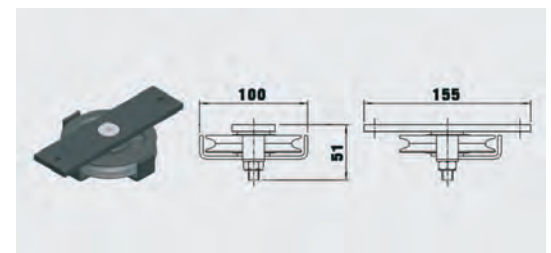

Art. / Réf.	Farbe	Coloris	Colour	mm	g
3100 0121	schwarz	noir	black	Ø 70	530

TECHNIC

1.05 ASS / ACE: Seitliche Seilführung: zusätzlich benötigte Teile zur Schleuderschiene / Guidage de drisse latéral - accessoires complémentaires / Side Cord Operation: Additional Parts Required

Seilstützrolle

- Verhindert Durchhängen des rücklaufenden Seils.
- Kugelgelagert.
- Bis max. Ø 8 mm Seil.

Poulie de guidage vertical

- Guide la drisse de retour.
- Sur roulement à billes.
- Pour drisse Ø 8 mm max.

Rope Guide Pulley

- No sag of the returning rope.
- Ball bearing.
- For rope up to Ø 8.

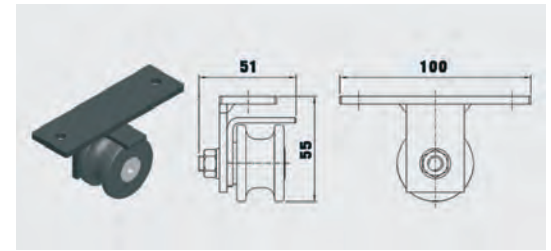

Art. / Réf.	Farbe	Coloris	Colour	mm	☒	g
3105 0051	schwarz	noir	black	Rollenkern / Ø 25 Intérieur poulie / Pulley Diameter		190

Seilführungsrolle

- Führt rücklaufendes Seil.
- Kugelgelagert.
- Bis max. Ø 8 mm Seil.

Poulie de guidage horizontal

- Guide la drisse de retour - configuration rail cintré.
- Sur roulement à billes.
- Pour drisse Ø 8 mm max.

Rope Guide Pulley

- Guides returning rope.
- Ball bearing.
- For rope up to Ø 8 mm.

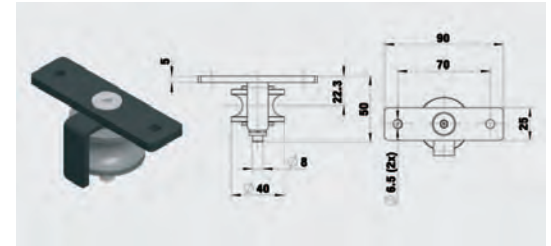

Art. / Réf.	Farbe	Coloris	Colour	mm	☒	g
3105 0141	schwarz	noir	black	Rollenkern / Ø 25 Intérieur poulie / Pulley Diameter		360

Seilspannrolle

- Zum Nachspannen des Zugseils.
- Verwendung statt Umlenkrolle.
- Verstellweg: 150 mm.
- Kugelgelagert.

Poulie de renvoi-tension

- Renvoie et tend la drisse en fin de rail.
- Peut remplacer la poulie de renvoi.
- Course de réglage : 150 mm.
- Sur roulement à billes.

Tensioned Return Pulley

- Adjustable rope tensioning.
- Can replace return pulley.
- Tension distance: 150 mm.
- Ball bearing.

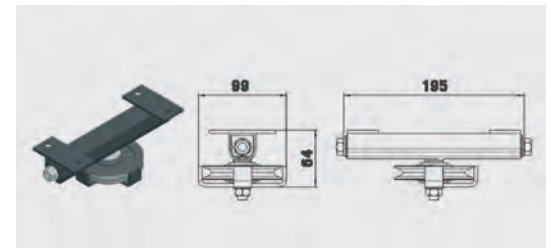

Art. / Réf.	Farbe	Coloris	Colour	mm	☒	g
3100 0111	schwarz	noir	black	Rollenkern / Ø 70 Intérieur poulie / Pulley Diameter		975

Umlenkrolle, doppelt

- Ermöglicht Seilversprung von ca. 160 mm.
- Kugelgelagert.
- Bis max. Ø 8 mm Seil.

Poulie de renvoi double

- Permet un espacement entre drisse de tirage et de renvoi d'env. 160 mm.
- Sur roulement à billes.
- Pour drisse Ø 8 mm max.

Cross-Over Pulley

- Ball bearing.
- For rope up to Ø 8 mm.

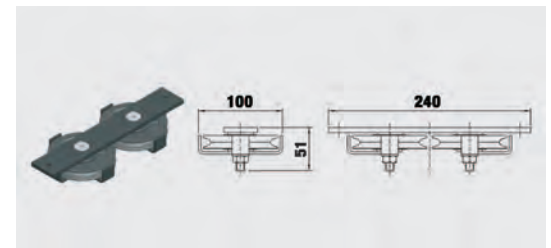

Art. / Réf.	Farbe	Coloris	Colour	mm	☒	g
3100 0131	schwarz	noir	black	Rollenkern / Ø 70 Intérieur poulie / Pulley Diameter		935

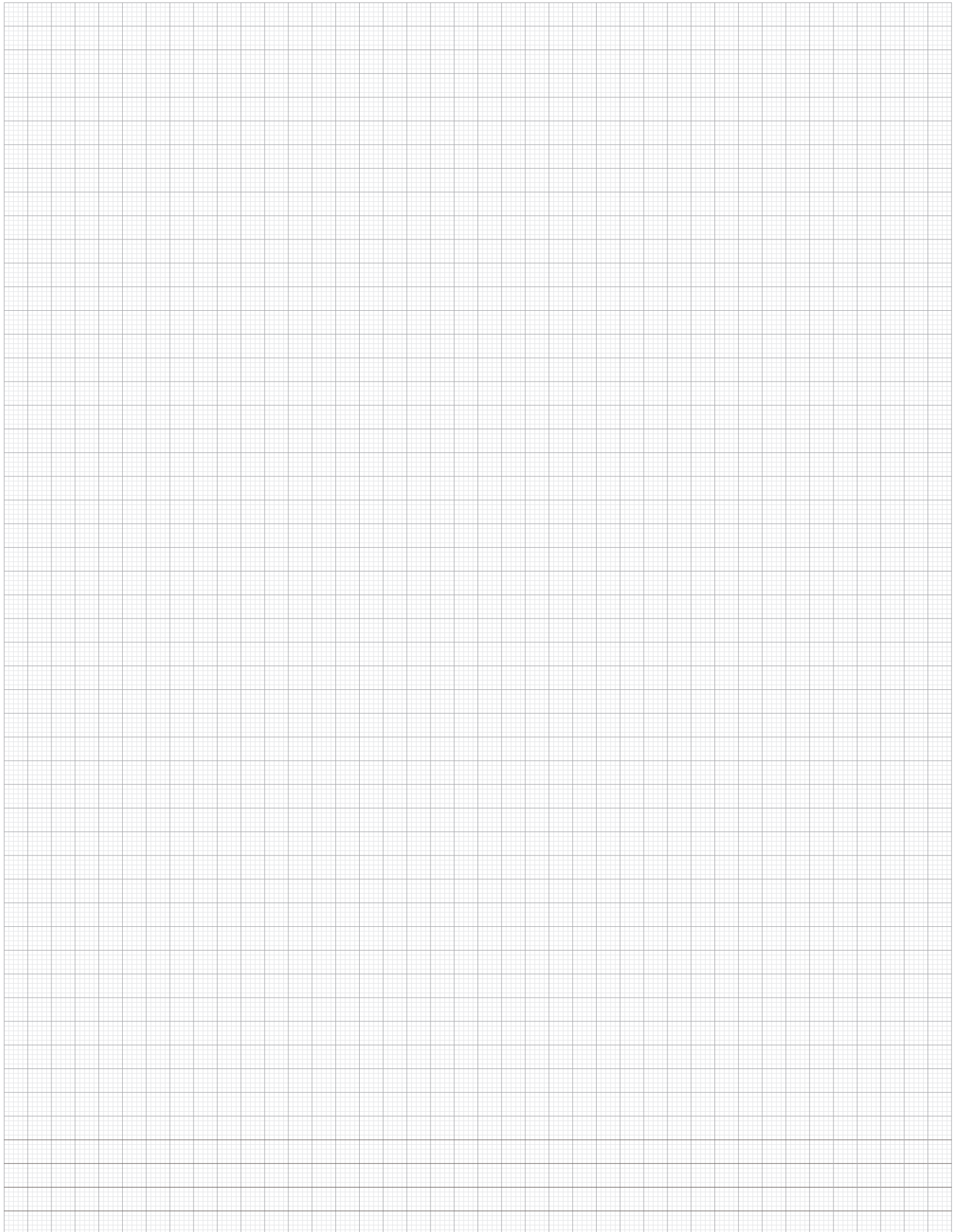

**Geschäftszeiten / Heures
d'ouverture / Business hours**

Montag - Donnerstag / Lundi - jeudi / Monday - Thursday: 08.00 - 12.00 Uhr

13.00 - 17.00 Uhr

Freitag / Vendredi / Friday:

08.00 - 12.00 Uhr

13.00 - 15.30 Uhr

Unsere Telefonzentrale ist durchgehend für Sie erreichbar, werktags von 08.00 - 18.00 Uhr, freitags von 08.00 -17.00 Uhr / Notre standard est à votre disposition de 8.00 à 18.00 du lundi au jeudi, et de 8.00 à 17.00 le vendredi / You can reach us at the phone Monday to Thursday from 08:00 a.m. - 06:00 p.m., on Friday from 08:00 a.m. - 05:00 p.m.

Außerhalb der Geschäftszeiten können Sie auf unserem Anrufbeantworter zeitlich unbegrenzt Ihre Nachrichten hinterlassen / En dehors de ces horaires, vous pouvez nous laisser un message sur notre répondeur téléphonique / Outside normal business hours, please leave a message and we will get back to you the next business day.

Anschriften / Adresses / Address

Lieferanschrift / Adresse de livraison / Shipping address:

GERRIETS GmbH
Bühnenbedarf
Im Kirchenhürstle 5 - 7
D-79224 Umkirch

Postanschrift / Adresse postale / Mail address:

GERRIETS GmbH
Bühnenbedarf
Postfach 1154
D-79220 Umkirch

**Telefonnummern / Téléphone /
Phone Numbers**

Zentrale / Standard / Telephone switchboard:

+49 7665 - 960 0

Team 5 Verkauf / Team 5 Vente / Team 5 Sales:

+49 7665 - 960 250

- Theater- und Bühnenausstattung / Équipement scénique des théâtres et opéras / Scenic equipment and curtains for theater and opera
- Bühnenbildner / Scénographe / Scenic designers

Team 4 Verkauf / Team 4 Vente / Team 4 Sales:

+49 7665 - 960 240

- Stadthallen / Salles des fêtes / Civic centers
- Mehrzweckhallen / Salles polyvalentes / Multi purpose halls
- Schulen / Écoles / Schools
- Universitäten / Universités / Universities
- Kirchengestaltung / Églises / Churches
- Raumausstattung / Installation de la pièce / Interior decorators
- Tanzstudios / Studios de danse / Dance studios
- Fotostudios / Studio photo / Photography studios

Team 3 Verkauf / Team 3 Vente / Team 3 Sales:

+49 7665 - 960 230

- Veranstaltungstechnik & Events / Événementiel / Special events and concerts
- Freizeitparks / Parcs d'attractions / Theme park
- Kino- und TV-Studios / Cinéma et studio TV / Film and TV studios
- Medien-Werbung / Médias-Publicité / Advertising Agencies

Team 2 Verkauf / Team 2 Vente / Team 2 Sales:

+49 7665 - 960 220

- Messe- und Messebauausstattung / Équipement des salons / Trade show and exhibition construction companies
- Industriekunden / Industries et aménagement / Corporations
- Schiffsausstattung / Bateaux de croisière / Cruise lines

Team 1 Verkauf / Team 1 Vente / Team 1 Sales:

+49 7665 - 960 210

- Bühnenbaufirmen / Construction scénique / Scenic shops
- Planungsbüros und Architekten / Bureaux d'études et architectes / Planners and architects

Versandauskunft / Service expédition / Shipping Department:

+49 7665 - 960 126

Buchhaltung / Comptabilité / Accounting Department:

+49 7665 - 960 170

Telefax / Télécopie / Fax numbers

Zentrale / Standard / General Inquiry:

+49 7665 - 960 125

Online

Internet
E-mail

www.gerriets.com
info@gerriets.com

Handelsregister Freiburg / Registre de commerce Freiburg / Commercial register, Freiburg:
UST-ID-Nr. / Numéro Identification TVA / Tax number:

HRB-Nr. 2678
142191543

Geschäftsführer / Gérants / Managing Directors:

Hannes Gerriets
Bernd Baumeister

Gerriets GmbH
Im Kirchenhürstle 5-7
DE-79224 Umkirch
☎ +49 7665 960 0
☎ +49 7665 960 125
info@gerriets.com
www.gerriets.com

Gerriets S. A. R. L.
Rue du Pourquoi Pas
FR-68600 Volgelsheim
☎ +33 3 89 22 70 22
☎ +33 3 89 22 70 50
info@gerriets.fr
www.gerriets.fr

Gerriets International Inc.
130 Winterwood Avenue
US-Ewing NJ 08638
☎ +1 609 771 8111
☎ +1 609 771 8118
info@gerriets.us
www.gerriets.us

Gerriets Great Britain Ltd.
18 Verney Road
GB-London SE16 3DH
☎ +44 20 7639 7704
☎ +44 20 7732 5760
info@gerriets.co.uk
www.gerriets.co.uk

Gerriets Austria CEE GmbH
Gorskistraße 8
AT-1230 Wien
☎ +43 1 6000 600 0
☎ +43 1 6032 585
info@gerriets.at
www.gerriets.at

Gerriets España S. L.
Pol. Ind. Camporrosso Sur
Avda. de Las Moreras
Sector 1, Naves 1-2-3
ES-28350 Ciempozuelos, Madrid
☎ +34 91 134 5022
☎ +34 91 134 5084
info@gerriets.es
www.gerriets.es

Gerriets Belgique
Distribué par :
Gerriets S. A. R. L.
Rue du Pourquoi Pas
FR-68600 Volgelsheim
☎ +33 3 89 22 70 22
☎ +33 3 89 22 70 50
info@gerriets.fr
www.gerriets.fr

Gerriets Nederland
LevTec BV
Pieter Braaijweg 51
NL-1114 AJ Amsterdam-Duivendrecht
☎ +31 20 40 82 553
☎ +31 20 40 82 662
info@gerriets.nl
www.gerriets.nl

Gerriets Italia
Risam for show
Viale Spagna 150 / B
IT-20093 Cologno Monzese (MI)
☎ +39 02 2532 113
☎ +39 02 2532 130
info@gerriets.it
www.gerriets.it

Gerriets Hellas
Stage Art EPE
Stournari 27B
GR-10682 Athens
☎ +30 210 3836 715
☎ +30 210 3811 929
info@gerriets.gr
www.gerriets.gr

Gerriets Turkey
Benart Sound-Light-Vision-Stage System
Ibrahim Karaoglanoglu Cad.
Altinok Plaza No:37 K:3
Seyrantepe – Kağıthane
TR-34418 Istanbul
☎ +90 212 254 33 43
☎ +90 212 254 33 53
benart@benart.net
www.benart.net

Gerriets Slovenija
(Croatia, Bosnia and Herzegovina,
Serbia, Montenegro, Macedonia,
Kosovo)
MAORI, d.o.o.
Špruha 14
SI-1236 loc Trzin
☎ +386 143 052 79
☎ +386 590 27 508
info@gerriets.si
www.gerriets.si

Gerriets Hungária
Gépbér Hungária Ltd
Mester u. 87
HU-1095 Budapest
☎ +36 147 665 21
☎ +36 147 665 20
info@gerriets.hu
www.gerriets.hu

Gerriets Romania
Distributed by:
Gerriets Austria CEE GmbH
Gorskistraße 8
AT-1230 Wien
☎ +43 1 6000 600 0
☎ +43 1 6032 585
info@gerriets.at
www.gerriets.at

Gerriets Bulgaria
Landau Impex GmbH
Shavarski pat Str. No. 3
BG-1000 Sofia, Losenetz
☎ +35 92 862 92 44
☎ +35 92 868 71 16
info@gerriets.bg
www.gerriets.bg

Gerriets Korea Co., Ltd.
22-12, Ogab-gil 192beon-gil,
Gamgok-myeon, Eumseong-gun,
Chungcheongbuk-do
Korea 369-852
☎ +82 2 477 7713
☎ +82 2 477 1490
info@gerriets.co.kr
www.gerriets.co.kr

Gerriets South Africa
AVL Distribution
P.O.Box 70740
4, Ealing Crescent
ZA-2021 Bryanston
☎ +27 11 463 5804
☎ +27 11 463 5809
info@gerriets.co.za
www.gerriets.co.za

Gerriets Brasil
Av. do Contorno, 6.413, 2º andar
Savassi
cep 30110-017 Belo Horizonte MG
Brasil
☎ +55 31 9201 4700
info@gerriets.com.br
www.gerriets.com.br

Gerriets Czech Republic / Slovakia
firmy GERRIETS pro CR a SR
Boretická 4
CZ-62800 BRNO
☎ +420 731 064 022
info@gerriets.cz
www.gerriets.cz

